

# Zpravodaj



KOLPINGOVA DÍLA ČESKÉ REPUBLIKY



"Ad sum – zde jsem – připraven sloužit!"

1/2003

Vydává Centrální svaz Kolpingova díla České republiky, nám. Republiky 22, 591 01 Žďár nad Sáz.  
telefon, fax: ++ 420 – 566 620 207, 566 621 907, web: www.kolping.cz, e-mail: kolping@kolping.cz,  
Evidenční číslo: MK ČR E 11096

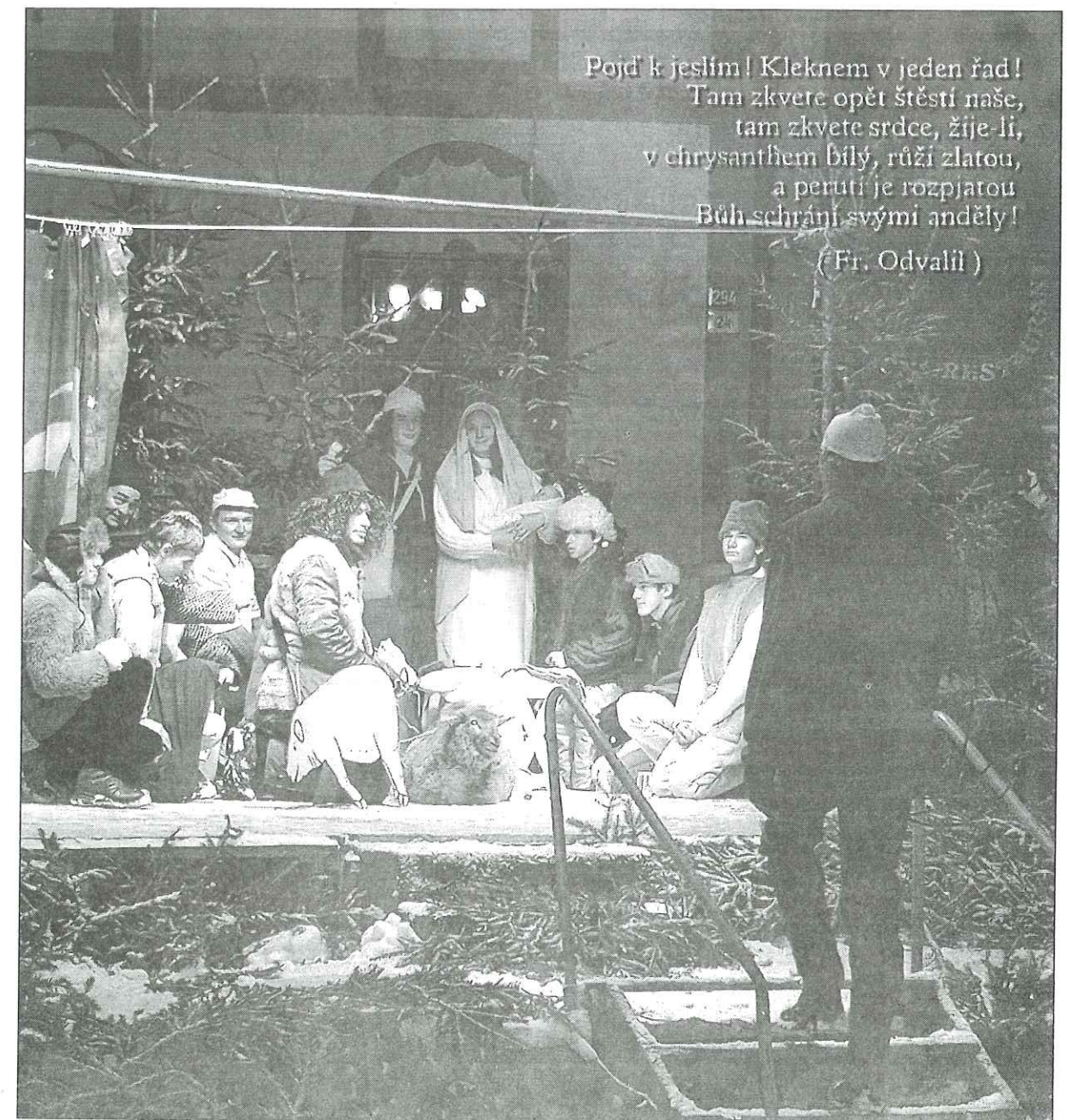

Pojď k jeslím! Kleknem v jeden řad!  
Tam zkvete opět štěstí naše,  
tam zkvete srdce, žije-li,  
v chrysanthem bílý, růží zlatou,  
a peruti je rozpjatou  
Bůh schrání svými anděly!

(Fr. Odvalil)



# Vánoce v Kolpingových rodinách

## Jak jsme vyráběli krmítka pro ptáčky

Blanenský pan farář Jiří Kaňa vyhlásil, že děti budou mít některou sobotu možnost vyrobit krmítka pro ptáčky na zimu. Organizace se ujala Kolpingova rodina Blansko. Termín byl stanoven na sobotu 23. listopadu 2002.

Sešlo se nás v Katolickém domě v Blansku v 9 hodin asi 20 kluků, 2 dospělí a dokonce i jedna holka. Děti byly ve věku od 5ti do 13 let. Když jsme vešli do dílny Kolpingovy rodiny, tak jsme si po krátkém přivítání začali rozdávat již nařezané špalíky a překližky, které pro nás velice ochotně připravil Dušan Kolmačka.

Špalíky jsme mimě osmirkovali a postupně je přitloukali k překližkové základně. Již tady bylo vidět, že se některým hřebíčkům do tvrdé překližky nechce, i když na ně některé děti klepaly ze všech svých sil (někdy to odnesl i palec). Tady přišla na řadu nejen kladívka, ale i kleště všech tvarů a velikostí a "neposlušné" hřebíčky musely ven. Po přitlučení stojek následoval poslední úkol, a to přibití šikmé stříšky. Po dokončení výroby krmítka si ještě některé děti samy smirkovaly svá díla, prý proto, aby si ptáčci neporanili nožičky.

Během doby, kdy jsme vyráběli krmítka, za námi přišel Dale (Tomáš Musil), který se ptáčkům věnuje již řadu let. Vysvětlil nám, kteří ptáčci u nás v zimě zůstávají, jak vypadají a co je nejvhodnější jim do krmítek sypat.

Asi za dvě hodiny bylo hotovo 16 krmítek, která si děti mohly odnést domů a připevnit je na místo, kde se budou o ptáčky přes zimu starat.

Petr Musil

## OBSAH

1.	Vánoce v Kolpingových rodinách	2 - 4
2.	Kolpingovo dŕlo požaduje ústavní ochranu rodiny v EU	5 - 6
3.	Zpoza kanálu aneb "Any change Sir?"	7 - 8
4.	Letní vzpomínka	9
5.	Setkání zástupců Kolpingových rodin	10 - 11
6.	Globální služba a globální moc	12 - 13
7.	10. Mezinárodní halový fotbalový turnaj KD ČR	14
8.	Kolpingova rodina Nýřany	15
9.	Kolpingova rodina Žamberk	16 - 17
10.	Zprávy z Mezinárodního Kolpingova díla	19 - 21
11.	Kolpingova rodina Velká Losenice	22 - 23
12.	Kolpingblatt	23
13.	Kolping v Rakousku	24 - 25
14.	Patřit ke Kristu - nesení praporu je vyznání	26 - 27
15.	Akce, na kterých byste neměli chybět	28

# Vánoce v Kolpingových rodinách

## Vánoční výstavka

Kolpingova rodina Blansko už potřetí uspořádala vánoční výstavku. Ve dnech 4. - 8. 12. 2002 předvedli blanenské veřejnosti v nově opravených prostorách pro činnosti kroužků v Katolickém domě v Blansku členové kroužků své výtvořné snažení.

K vidění byly již tradičně modely házedel, motorových i bezmotorových letadel, některé i v rozpracovaném stavu. Letečtí modeláři zde prostřednictvím fotografií ukázali, že jejich modely se ve vzduchu udrží.

Děti z výtvarného kroužku se pochlubily svými obrázky, lepenými čertíky, zvířátky a dalšími roztomilými dílky.

Letos poprvé předvedli své práce také členové fotografického kroužku. Fotografický kroužek zahájil svoji činnost pod vedením pana Mírka Matyáše v letošním školním roce.

Na výstavce byla ještě jedna premiéra. Svoje modely zde ukázali členové Klubu lodních modelářů při DDM Blansko. Společně s modely se pochlubili i trofejemi za dobrá umístění v oblastních i celostátních soutěžích.

## KR Kunštát

V sobotu 7.12.2002 jsme se vypravili na tradiční Vánoční trhy do Brna na náměstí Svobody. Jako každý rok je

touto dobou náměstí plné stánků s vánočním zbožím. Můžete si koupit ozdoby na stromeček, formičky na pečení a mnoho jiného. Kdo ještě nemá nakoupené všechny dárky, jistě si zde vybere. Samozřejmě nechybí občerstvení a něco teplého na zahřátí, protože v sobotu byla opravdu velká zima.

Celé trhy doprovázel kulturní program, na který se sjíždějí tanečníci, zpěváci a herci z celé republiky. I my - Mládež Kolpingovy rodiny Kunštát- jsme tam byli pozváni s vystoupením naší taneční skupiny a kostelního sboru.

Členové elektrotechnického kroužku zatím sbírají teoretické znalosti. Na příští vánoční výstavku již však přislíbili předvedení svých prací.

Výstavku slavnostně společně s předsedou Kolpingovy rodiny Blansko Ing. Josefem Kupčikem zahájil a symbolickou pásku přestříhnul místostarosta Mgr. Ivo Polák. Její otevření bylo zachyceno blanenskou televizí pro vysílání prosincového Videožurnálu. Výstavku navštívilo přes 300 lidí, kteří vyslovovali uznání nad pečlivě propracovanými vystavenými pracemi.

Josef Kupčik  
předseda KR Blansko





## Vánoce v Kolpingových rodinách



Účinkující doprovázeli rodiče, sourozenci ... a proto byl z Kunštátu vypraven plně obsazený autobus! Taneční skupinu mladších i starších dívek trénuje profesionální tanečnicka Mgr. Viktor Janč z Brna. O zbytek, jako jsou například kostýmy, se stará Hana Bartošová. Velmi početný pěvecký sbor navštěvují děti i dospělí. Nejprve se skládal asi z pěti členů a později se postupně rozrůstal. Sbor vede a diriguje Michal Věžník a o mladší zpěváky se stará Lucie Poláková.

Vystupovali jsme na osvětleném a vyhřívaném pódiu uprostřed nám. Svobody. Nejprve tančily menší tanečnice, potom my starší. Doufám, že i naše vystoupení se líbilo, zvláště když jsme musely v té zimě tancovat

v tričkách s krátkým rukávem, které jsou součástí našeho kostýmu. Před námi vystupoval sbor až z Prahy. Po nás krásně zazpíval mnoho vánočních koled kunštátský sbor, doprovázený na několik hudebních nástrojů. I ti sklidili velký potlesk.

Celé trhy vytvářely báječnou atmosféru. Za zmínku stojí také například "Ježíškova dílna", která stála vedle pódia. Tam si děti mohly vyrábět dárky, zatímco si maminky v klidu prošly náměstí. Viděli jsme také krásný vánoční strom a velký Betlém. Myslím, že jsme si všichni z Brna odváželi krásný vánoční zážitek.

Hana Bartošová, KR Kunštát

### Živý Betlém ve Žďáře nad Sázavou

V úterý 17. prosince 2002 ožilo v 17.00 hodin žďárské náměstí postavami z Betléma. Konala se zde totiž tradiční předvánoční akce "Živý Betlém", která sem přilákala opět stovky dětí a jejich rodičů. Členové žďárské farnosti a především pak žáci a studenti SOU a Biskupského gymnázia Adolpha Kolpinga s lehkostí sobě vlastní zahráli svěřené role Josefa, Marie, pastýřů, koledníků ... a za asistence zvířecích herců uvedli všechny přítomné do vánoční atmosféry.



Za všechny účastníky  
Michael Kubík - řezník a uzenář

## Kolpingovo dílo požaduje ústavní ochranu rodiny v Evropské unii

Adolph Kolping byl člověk nesmírně širokého záběru, ale celé jeho úsilí a nasazení za blaho člověka se neustále vrací k jednomu zdroji, kterým je rodina. Rodině připisoval nesmírný význam a dobře věděl proč: sám říkával, že za vše, co je v něm dobré a ušlechtilé, vděčí své rodině. Vyrůstal v prostředí sice materiálně chudém, ale velmi bohatém na vzájemné vztahy.

Kolping byl přesvědčen, že k dobrému rodinnému životu neexistuje žádná alternativa.

Zároveň byl přesvědčen o vlivu rodiny na stav celé společnosti, o tom, že dobrá rodina je podhoubím zdravé společnosti. Věděl, že v rodině se utváří předpoklady pro sociální jednání, pro společenskou angažovanost, protože v rodině je praktikována skutečná solidarita. V rodině spatřoval malou církev, ve které by měl člověk, aby vůbec pochopil křesťanské poselství, prožívat obraz Boha Otce prostřednictvím rodičovské lásky, přijmout Ježíše jako svého bratra a otvírat se Duchu svatému, který je láskou samou.

Kolpingovo dílo se snaží ve svém programu navázat na odkaz svého zakladatele. V rodině spatřuje základní buňku lidské společnosti, nenahraditelnou jakoukoliv jinou formou soužití. Jako přirozená forma soužití a prokazatelné dobro si rodina zaslouží péči i ochranu ze strany státu a pozornost zákonodárců.

Tento požadavek znovu nabývá na aktuálnosti i u nás, neboť se vstupem do Evropské unie přejímáme i její ústavu, kolem jejíž podoby se vedou rozsáhlé diskuse. Evropské Kolpingovo dílo se k ochraně rodiny vyjadřuje takto:

1. Zásluhy rodiny pro společnost jsou nenahraditelné. Je překvapující, že zatímco ústavy mnohých evropských zemí odrážejí zásadní význam manželství a rodiny pro společnost, je v Chartě lidských práv a v Evropské konvenci o lidských právech věnováno rodině jen málo pozornosti. Kolpingovo dílo požaduje, aby přípravné diskuse o podobě vznikající ústavy EU věnovaly větší pozornost významu manželství a rodiny. Evropa by měla být nejen společenským hospodářským, ale stávat se stále více společenským





# Kolpingovo dílo požaduje ústavní ochranu rodiny v Evropské unii

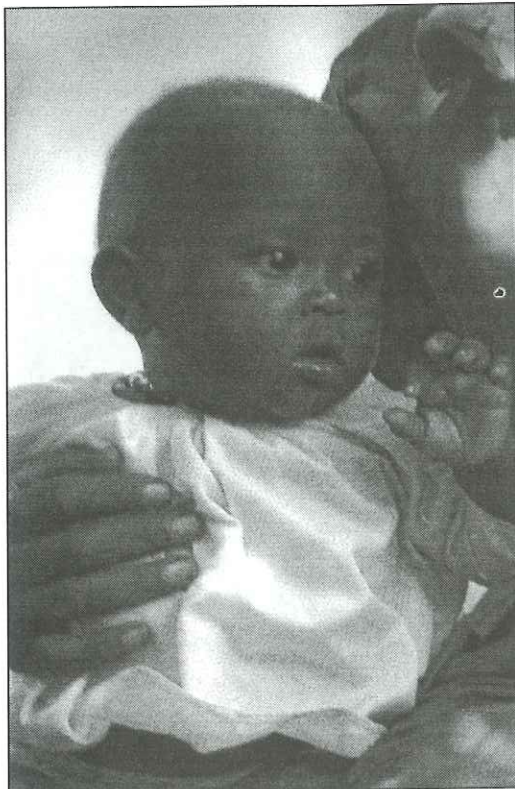

hodnot. Rodina by měla mít v evropském kodexu hodnot nezaměnitelné místo.

2. Rodina, nejdůležitější základní buňka společenského, politického a hospodářského života, v níž spatřujeme záruku pro zachování státu, si zaslouží i rozsáhlou ochranu ze strany státu.

3. Vzhledem k tomu, že se všechny státy Evropy hlásí k ochraně lidských práv a uznávají nadřazenost zákonů nad pouhými opatřeními státu, musí tato ochrana rodiny vyplývat ze zákona.

4. Státy s tradicí psané ústavy by měly do své ústavy zahrnout základní ustanovení na ochranu rodiny, protože ústava, jako nejvyšší státoprávní zdroj, je nadřazena ostatním zákonům a je možné ji měnit jen za zcela zvláštních podmínek.

5. Ustanovení na ochranu rodiny, obsažená v ústavě, musí mít charakter základních lidských práv. Navíc by tato ustanovení měla být vybavena institučními garancemi, které by chránily rodinu jakožto instituci proti případnému poškození jinými formami soužití.

6. Zákony na ochranu rodiny by měly zahrnovat i nároky rodiny vůči státu. Tyto nároky musí obsahovat jak právo na ochranu před narušením rodiny, tak i výkonná práva na podporu rodiny. Vedle ústavní ochrany je nutná také ochrana prostřednictvím konkrétních zákonů, protože jen v jednotlivých zákonech je možné detailně vymezit pravidla.

7. Materiálně-právní ochranné předpisy musí být zajištěny možností žaloby. U ústavních soudů musí být žalovatelná taková zákonná opatření, která se prohřešují vůči ústavě poškozováním rodiny, a měla by být tudíž prohlášena za neplatná. Možnosti právní ochrany rodiny musí být zakotveny jako základní právo v ústavě.

Zpracovala:  
Jana Zemanová  
Kolpingova rodina Praha 8

# Zpoza kanálu aneb "Any change Sir"?

*Petr Jäger je dlouholetým členem KR Žamberk a v současné době studuje právnickou fakultu Masarykovy univerzity v Brně. "Před nedávnem" (před necelými dvěma lety) se mu podařilo odcestovat na studijní pobyt do anglického Manchesteru. Zde vám nyní nabízíme některé jeho postřehy z této země. Článek je psán svěžím a humorným stylem, který prozrazuje autorův talent. Nezbyvá nám, než se těšit na další příspěvky z ostrého pera Péti Jägera.*

Příjezd do Manchesteru, zformovaného industriálním bohem 19. století kopíroval předem očekávaný scénář vytrvalého mrholení a počátečních obav z kontaktu s místními usedlíky, kteří se považují za natolik odlišné, že o sobě a Anglii ani nemluví jako o součásti Evropy. Oblíbeným klišé v představách o mém budoucím působišti byl věhlasný tým Manchester United, toho času nejbohatší na světě, a jistý vroubkovaný textilní materiál, který je tolik oblíbený



studenty filosofických fakult. Z pozadí pak dotírala neurčitá představa o pověstné kvalitě anglických univerzit. Zároveň však dozrálo rozhodnutí bezvýhradně se oddat geniu loci, bez ohledu na původní představy. To se nakonec ukázalo jako taktika prozíravá, neboť dlouhodobější život ve velkoměstě záhy podobně povrchní turistické představy vytěsnil z kategorie smysluplných.

S takto rozloženou myslí, jejíž Vpravo autor článku Péta soustředění bylo během cesty z rod- Jäger v objetí se strašlivým né hroudy významněji poznamená- anglickým rowdiem. no pouze ztrátou spolujedoucí se- dmičlenné romské rodiny z neznámých důvodů kdesi před hradbou britských imigračních úředníků, jsme vystoupili na hlavní autobusovém nádraží, které ač leželo pouhé stovky yardů od úplného středu města, budilo dojem, že posledním, kdo mohl spatřit okolní budovy v utěšeném stavu, byli poddaní královny Viktorie. Jak jsme však později zaznamenali, díky této výchozí situaci jsme se stali svědky nejmasovější změny tváře města od druhé světové války, neboť ani ne za rok Manchester hostil Commonwealth Games 2002, sportovní akci Angličany významem přirovnávanou k olympijským hrám, která po dobu mého pobytu zcela určovala charakter většiny investičních, obchodních i kulturních aktivit orgánů města i soukromého sektoru. Opravovaly se ulice i budovy, otvírala se nová nákupní a informační centra, stavěl se nový supermoderní stadion, vyladřoval se systém MHD a tiskly se transparenty, které pak ve finiši příprav okrašlovaly (doslova) každý kandelábr. Když pak na začátku léta zaschly nátěry a vychladl dvoubarevný asfalt na hlavní třídě, obchody přešly na režim Commonwealth

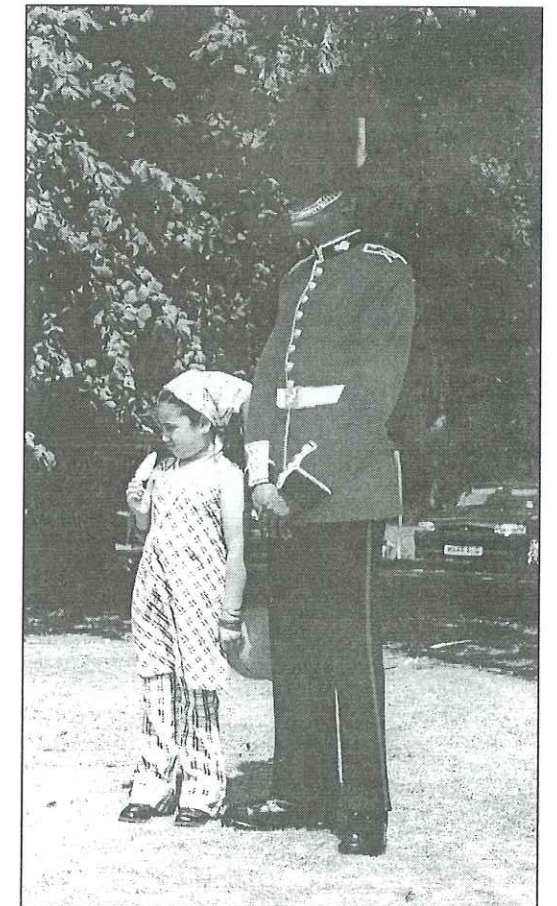

Čestná stráž.





## Zpoza kanálu aneb "Any change Sir"?



Vlajkonoš.

Opening Hours, hospody narazily sudy s Commonwealth Beer, bufety nabízely Commonwealth Sandwiche a restaurace Commonwealth Menu. Knihy vycházely v Commonwealth Edition a kdo nenosil ostře barevná Commonwealth T-shirts, nebyl pravděpodobně dostatečně hrdý na ex-imperiální vazby pateticky pěstěné kolem Albionu.

Spolu s blízcím se sportovním kláním a zvyšující se koncentrací turistů, zvyšoval se na ulicích i počet mladíků, žádajících za pomoci svého ubohého zevnějšku po kolemjdoucích drobný příspěvek denně opakovanou frází "Any change Sir? Nějaké drobné pane?". S mými padesáti pencemi se však očividně málokterý spokojil, zvláště v případě, když předtím přihodil nějakou tu historku. Třeba jak si za poslední peníze koupil letenku do rodné Austrálie a teď mu chybí pouhé dvě libry na autobus, na letiště, či tu o tom pacientovi, který se nejdříve zeptal náhodné oběti, kudy se jde do nemocnice sv. Marie, a pak pokračoval, že je právě pozvaný na operaci rakoviny, na kterou čeká několik měsíců. Doktorů mu však řekli, aby před zákrokem vypil asi litr tekutin, ale on teď nemá ani na čaj. Pokud se zjistí, že dostatečné množství čaje nevypil, doktorů ho k operaci nevezmou. Zároveň si postěžoval na stav britského zdravotnictví a život pracujících v monarchii. Naprosto nedojet pohnutým osudem dotyčného jsem odevzdal svých přesně odměřených 50p, jen co bych se ho zbavil. Na tom místě jsem ho pak se stejnou historkou potkal asi dvacetkrát.

Desetitisíce sportovních fanoušků však ve dnech her byly jistě štedřejší. Zejména poté co Anglie zvítězila v rugby nad Cookovými ostrovy a Skotsko nad ostrovem Niue. Miláčkem publika her se pak stal účastník mužského maratonu zastupující tichomořský ostrov Norfolk (jižně od Nové Kaledonie, průměr ostrova 8 km), který na stadion doběhl s takovým zpožděním, že přerušil rozběhy na 400m. Naopak naprosto nesportovně se zachovali borci ze Sierry Leone, z jejíž dvacetičlenné výpravy sedmáct vůbec nenastoupilo ani ke kvalifikaci a policie je dodnes hledá po celém ostrově.

Vlastní hry a doprovodné akce se v červenci a srpnu městem prohnaly jako smršť, zanechaly však město kompletně zrekonstruované a pro turisty přitažlivější. Vznešený duch Britského společenství národů, který zároveň bezděčně poznamenal každého letního návštěvníka severu Anglie, se mi však stále neoddělitelně prolíná s obrazem odredovaného výrostka mámicího libru sterlingů ze zákazníků vycházejících z McDonalda známými slovy: "Any change Sir?", a pohotovou ironickou odpověď modrého límečku na cestě z banky: "Oh yes, I've got a new haircut, thanks for asking."

\* Otázku "Any change Sir" lze kromě běžného významu "Nějaké drobné?" vykládat i jako "Nějaká změna, pane? Úředník z fejetonu na ni reagoval odpovědí: "Ó ano, mám nový účes, děkuji za optání." Anglofonním jedincům to obvykle vyzní jako dobrý vtip, překlad nemá to kouzlo.

## Letní vzpomínka

### Dětský tábor v šumavské Kvildě

O letošních prázdninách 17. - 24. srpna 2002 se uskutečnil dětský tábor Kolpingovy rodiny Dobrá Voda v Kvildě na Šumavě. Zúčastnilo se celkem 14 dětí z různých míst ČR - Sušice, Kolinec, Hrádek u Sušice, Kašperské Hory, Dobruška, Plzeň a Praha. Tábor měli na starost vedoucí, kteří mají tábornické zkušenosti ze skauta a z tábora dětského pěveckého sboru. Duchovní péči zajišťoval sušický kaplan Tomasz Piechnik a sloužil mši svatou při zahájení i při ukončení tábora, k velké radosti místních farníků.

Tábor trval 7 dní a program byl veden v duchu knihy J.R.R. Tolkiena "Hobit". Děti prožívaly dobrodružství trpaslíků jdoucích za pokladem draka Šmaka. Každý den po ranní rozcvičce se všichni společně pomodlili a získali myšlenku, která je provázela celým dnem. Po té se část vedoucích převtělila do postav z knihy a nastínila část putování. V průběhu tábora se uskutečnily nejrůznější hry, výlety, noční hra, nechyběl ani bobřík odvahy. Každý den byl zakončen modlitbou s krátkým zamyšlením. Počasí přálo a tábor proběhl ke spokojenosti všech zúčastněných.

Připravil Dr. J. Nový

## Únorová vzpomínka

S radostí oznamujeme, že 1. listopadu loňského roku se manželům Petrovi a Marcela Dítětovým (Marcela je členkou představenstva KD ČR) v porodnici v Chrudimi narodila prvorozená dcera Anička.

Její proporce jsou následující:  
váha 3,1 kg - v současnosti 4,7 Kg  
délka 50 cm - v současnosti 61 cm

**Gratulujeme  
a přejeme vše dobré!**

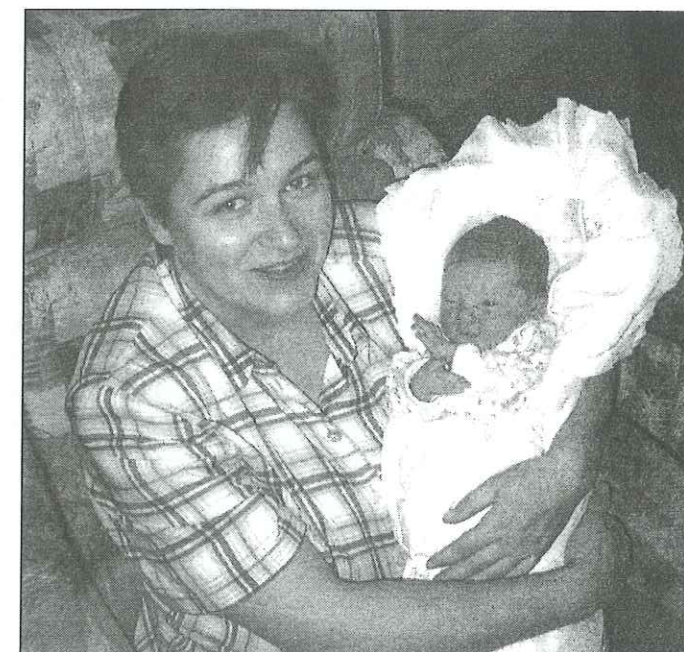



# Setkání zástupců Kolpingových rodin Žďár nad Sázavou 23.listopadu 2002



Již tradičně se v tomto listopadovém termínu scházejí ve Žďáře nad Sázavou členové Kolpingových rodin z České republiky, aby zde společně zhodnotili uplynulý rok a události v Kolpingově díle i jednotlivých Kolpingových rodinách.

V Kolpingově domě se nás tentokrát sešlo 37 z 15 KR. Moderování tohoto shromáždění se ujal sám předseda KD ČR Stanislav Bělehrádek. Za představenstvo KD ČR jsme zde dále mohli vidět P.Daniela Koláře, Petra

Kučeru, Aloise Havelku a Karla Pacala.

Také tentokrát šlo při setkání především o výměnu zkušeností, informací a postřehů z činnosti Kolpingových rodin. Po zahájení, úvodní modlitbě a prezentaci činnosti v KR v uplynulém období přišlo na řadu promítání pásma diapositivů s názvem



*Předseda a psychiatr Kolpingovy rodiny Velká Bíteš a věčný mudrlant MUDr. Tomáš Lajkep vypráví o setkání s KR Schrobenhausen.*

"Adolph Kolping - vzor pro následovníky Krista" doplněných textem. Každá přítomná Kolpingova rodina dostala jeden exemplář tohoto, myslím si, vhodného a zajímavého materiálu, který přibližuje jak osobu Adolpha Kolpinga, tak Kolpingovo dílo ve světě. V krátkém příspěvku jsem potom přítomné informoval o uskutečněné návštěvě pasovských členů

Kolpingova díla v České republice. Jako příklad možnosti, jak navázat přátelství s některou zahraniční Kolpingovou rodinou, byl příspěvek členů KR Velká Bíteš, kteří nám přiblížili jejich

# Setkání zástupců Kolpingových rodin Žďár nad Sázavou 23.listopadu 2002

návštěvu v německé KR ve Schrobenhausenu. Následovaly zajímavé informace o účasti našich zástupců na Kontinentální radě v Mexiku, o stavu rekreačního objektu v Českovicích a na závěr dopoledního bloku obdržel každý souhrnný písemný materiál informující o možnostech získávání finančních prostředků z různých fondů, nadací a ministerstev. Poté jsme se oproti zvyklostem odebrali do kaple Kolpingova domu, kde jediný přítomný kněz - P.Daniel Kolář sloužil děkovnou mši svatou za desetileté trvání činnosti Kolpingova díla v ČR, které jsme si v roce 2002 připomínali. O hudební doprovod se postarali manželé Pacalovi a nutno říci, že tak skvěle, že byli angažováni na dalších 5 let.

Po duchovním občerstvení následovalo občerstvení tělesné v podobě slavnostního rautu, který pro nás připravilo SOU Adolpha Kolpinga v jídelně Biskupského gymnázia. Po slavnostním přípitku, kdy předseda Stanislav Bělehrádek připomněl strastiplnou a současně radostnou cestu, kterou za 10 let Kolping u nás urazil, následovala neformální zábava proložená výborným jídlem a pitím. Tak jsme oslavili naše malé výročí!

Michael Kubík



*Slavnostní přípitek předsedy KD ČR Stanislava Bělehrádky.*





# Globální služba a globální moc

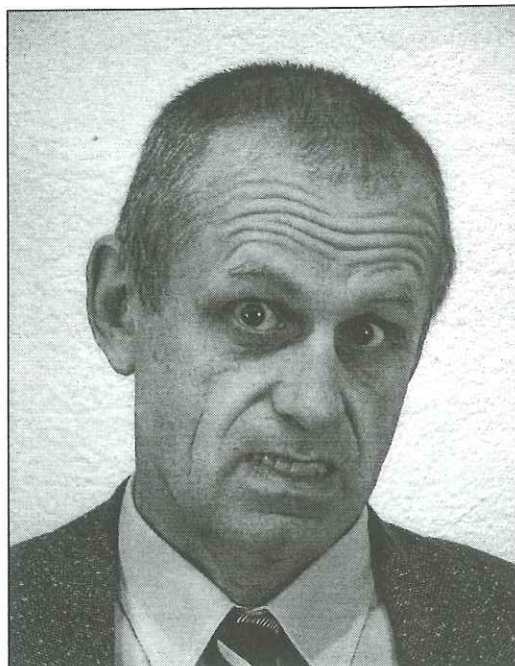

Petr Peňáz žije ve Žďáře nad Sázavou a je příznivcem Kolpingova díla. Jde o člověka sečtělého, vzdělaného (několik let pracoval jako ředitel Okresní knihovny ve Žďáře n.S.) a sverepého, jak patrně z obrázku. Velmi intenzivně se angažuje ve společnosti Cisterciána Sarensis, která si klade za cíl kulturní a společenskou osvětu ve vztahu k historii Žďáru n.S. Toto dnešní zamýšlení by mělo odstartovat jeho pravidelnou rubriku v našem Zpravodaji.

Konvergence, tedy sbíhavost služby a moci je možná jenom tehdy, je-li výkon služby i výkon moci prováděn v tomtéž duchu, s velkým porozuměním a při respektování onoho "dávejte tedy císařovi, co je císařovo a Bohu, co je božího". Samozřejmě ale platí i pro císaře, že "více sluší poslouchat Boha než lidi". Zatím je ale zjevné, že nejen v našich zemích se takový trend ve prospěch všech projevuje obtížně. S trochou nadsázky můžeme za ideální vztah a poměr duchovní a světské moci považovat spolupráci světské a církevní hierarchie za císaře a krále Karla IV. Držení duchovní moci i držení moci světské bylo tehdy těmi skutečně nejosvědčenějšími vnímáno jako svěření služby při spolupráci na díle Božím, jako závazek obstát se ctí na tomto světě před Tváří Tvůrce. Srovnání tohoto myšlení a jednání se skutečností nám známou

je za poslední desítky let tristní; zpravidla světská moc uzurpovala nárok na totální manipulaci s člověkem. Ještě složitější to ovšem je ve strukturách celého světa, kde se prolínají vlivy a zápasů různých kultur, civilizačních trendů a hospodářských zájmů. Zatím se zdá, že v lidské rodině je pojem rozvoje a pokroku bohužel spojován více s technologickým rozvojem, nežli s růstem ve víře a naději k lásce, nežli s kulturním růstem obecně. Zájem o prospěch a štěstí druhého člověka se stává předmětem cynického posměchu a skepse: Kdo je můj bližní? Technologický rozvoj pak mnohé vede ke snaze užít převahu moci a hrubé síly vůči druhému, vytěžit jeho síly a schopnosti a pak ho odhodit jako odpad v průmyslovém procesu - ať už jde o jednotlivce, nebo různě seskupená společenství, která se od sebe liší. Silová řešení volí mocní i v hospodářské oblasti, dokonce tvoří zákony, zasahující do života rodin stanovením maximálního počtu dětí, jak je tomu v Číně. Proč? Jako konečný cíl se před člověka staví potřeba mít, nikoliv být. Reklama trhu vede ke chtivosti, která nahrazuje nezřízeným vztahem k majetku vztah k Bohu. Životní standard souseda se stává pomyslným měřítkem a falešným bohem, ke kterému se lačně tíhne. Dvěma pánům však nelze sloužit; velmi často takový vnitřní konflikt končí dočasně jednodušším řešením: Ztrátou víry, obratem k cestě, na které se člověk cítí být domněle více svoboděn, na které mu Desatero a jiná přirozená pravidla nestojí v rozletu, ve způsobu života, který se nezřídká podobá utržení z řetězu. Člověk se stává konzumentem všeho, i bližního, otrokem své chtivosti.

Nemylme se, analogický obrázek spatříme i na mezinárodní scéně: Názorový dialog v procesu hledání a nalézání pravdy i jistá tolerance kultur a civilizací je stále více a oboustranně nahrazována užitím produktů technologického rozvoje, zejména různých typů zbraní a ovšem také manipulací s informacemi, i masivní reklamou. Již z názvu zbraně však shledáváme, že byla původně určena výhradně k obraně, nikoliv k útoku na bližního. Vytrácí se vůle i schopnost komunikovat a hledat rozumná řešení. Také moc informačního zpravodajství jako dar jazyka, slova, obrazu není určena Tvůrcem k zeslabování pravdy a posilování lži, ale má sloužit k dobrému, tedy k informaci, nikoliv deformaci. Prostředky, vložené do silových řešení, jsou tak obrovské, vykrádání surovinových i lidských zdrojů tak masivní, že rozvojové programy a jiné humanitární pomoci se vedle nich téměř ztrácejí a často vypadají jako odhozená kost ze stolu bohatce. Strach a nedůvěra přitom vzájemně rostou a technické silové prostředky k odvracení možných útoků protivníka dále zvyšují náklady i ztráty na životech všude tam, kde se zanedbala prevence, kde se ignorovalo a ignoruje Kristovo poselství. To se týká i užívání a znečišťování životního prostředí.

Opravdu je možné, aby se člověk choval lépe? Ano, je to možné, je to v jeho silách, přijme-li dobrovolně k informaci i

# Globální služba a globální moc

formaci, výchovu v duchu evangelia, nikoliv deformaci v podobě sekulárního humanismu. A jsme u kořených počátků: Každá výchova dnes začíná nejen v klasické rodině a ve škole, ale také všude, kde v jistém slova smyslu člověk tvoří nějaké společenství a je pod jeho vlivem. Může to být zájmový spolek, fotbalový či hokejový klub, divadelní sdružení, nebo klub maminek, turistů, jesličky i mateřská školka s paní učitelkou. Může to také být čtenář se svým společníkem - knihou, nebo televizní divák se svým společníkem na obrazovce. Všude tam dochází ke komunikaci a vědomému, nebo i nevědomému dialogu a formaci naší mysli i mysli našich dětí. Je proto nanejvýš důležité, aby tyto dialogy člověka se světem byly od samotného počátku laskavou a pravdivou formací, nikoliv deformací všeho druhu. Celý člověk je obrazem Božím, má především svoje vnitřní kvality, které mu umožní rozvíjet ostatní schopnosti podle míry vlastního fyzického i rozumového ustrojení. Kristus kdysi prostřednictvím apoštolů přislíbil všem seslání svatého Ducha; toho tedy Kristovým prostřednictvím přijímejme, aby více a lépe otevíral

naše smysly a vedl naše schopnosti ke službě. Každý člověk se tak může stát především hvězdou na nebi, stálíci, která neblíká. Ve škole Boží se mládne i když tělo je později opotřebeno. Známe z historie i současnosti takové stalice: Kromě prototypu, Svaté Rodiny s Hvězdou mořskou jsou to miliony světců. Boží nebe se tak stále více rozjasňuje těmito hvězdami a jejich rodinami, zatímco moc tohoto světa se vyčerpává marnými snahami vybudovat strukturu globálního světa bez Boha. Boží království sice není z tohoto světa, ale svět se může stále stávat jeho obrazem; stačí k tomu otevřená srdce k přijetí Božího globálního programu služby a moci - Evangelia.

Petr Peňáz

## 10. Mezinárodní halový fotbalový turnaj Kolpingova díla ČR

V sobotu 9.listopadu 2002 se v hale ZŠ ve Svatce uskutečnil jubilejní 10.ročník tohoto turnaje opět s mezinárodní účastí. Vzhledem k sobotní sněhové kalamitě se počet účastníků turnaje zúžil na 8 družstev. Nejdelší cestu měli přátelé z maďarského města Érsekúdvart, ale přes půl republiky cestovali také fotbalisté ze Starého Plzně nebo z Dyjákoviček u Znojma.

Pod dohledem výborných rozhodčích Kamila Slámy a Leoše Trojánka proběhly nepsmlouvavé, ale korektní boje o celkové vítězství v turnaji. Na první místo a tím i na putovní pohár dosáhli již podruhé fotbalisté z Kolpingovy rodiny Jihlava-Horní Kosov, kteří ve finále přehráli družstvo KR Žďár nad Sázavou II. Bronz vybojovala KR Věžnice a čtvrté nevděčné místo zůstalo pro hosty z Maďarska.

Pořadatelé z Kolpingova díla České republiky děkují všem účastníkům za přátelskou a pohodovou atmosféru, kterou se nám zde opět podařilo vytvořit. Nezbyvá než se společně těšit na příští již 11.ročník.

Michael Kubík



Vítězné družstvo KR Jihlava.



# Naše návštěva u přátel ve Schrobenu

Asi před půl rokem jste na tomto místě mohli číst o navázání partnerských vztahů mezi Kolpingovou rodinou Velká Bíteš a Kolpingovou rodinou Schrobenu v Německu a o návštěvě jejich zástupců u nás ve Velké Bíteši. Dnes Vás můžeme informovat o dalším průběhu naší spolupráce, v říjnu jsme totiž cestovali do Schrobenu my, zástupci KR z Velké Bíteše.

Datum návštěvy jsme domluvili na konec října, to byl u nás víkend prodloužený o den volna v pondělí 28.10.

Vyrazili jsme v pátek 25.10. v počtu 10 lidí a navečer jsme byli v cíli naší cesty - ve Schrobenu. V Kolpingově domě na nás čekalo asi 15 německých přátel. Společně jsme povečeřeli a popovídali si. Pak jsme se rozešli do rodin, kde jsme byli během našeho pobytu ubytováni. My jsme strávili příjemný večer s rodinou Michaela Behrendta.

V sobotu dopoledne jsme absolvovali prohlídku moderního závodu na výrobu bramborového škrobu Südstärke, kde náš hostitel Michael pracuje jako vedoucí laboratoře. Již na prohlídce jsme poznali další členy KR Schrobenu, přišlo jich asi 40. Prohlídka byla pro mne osobně velice zajímavá, jsem povoláním potravinářský technolog a moje specializace je výroba cukru a škrobu. Ale myslím, že i ostatní se zájmem sledovali proces získávání škrobu z brambor mechanickou cestou - tedy velmi ekologickou technologií bez použití chemických látek.

Po chutném obědě v restauraci, kde většína z nás ochutnala místní specialitu Spätzle, následovalo přijetí naší delegace starostou města panem Plöcklem na radnici, kde na nás čekal i novinář z místních novin. Rozhovor s naším předsedou Tomášem Lajkepem vyšel již v pondělí ráno v novinách Schrobenuer Zeitung a protože jsme odjízďeli až v pondělí, mohli jsme si jej ihned přečíst a vzít s sebou.

Další část odpoledne jsme věnovali prohlídce historického centra města, kostela sv. Jakuba a farního centra, zúčastnili jsme se mše svaté, při které jsme si připomenuli výročí blahověčení Adolpha Kolpinga a pak následoval "pestrý večer" obou KR v Kolpingově domě. Tady jsme se seznámili s dalšími členy místní KR, bylo jich asi 80. Na tomto setkání jsme také probírali další možnosti naší vzájemné spolupráce.

Neděli strávili mládežníci ve Schrobenu, měli svůj program, my ostatní jsme navštívili Augsburg. Prohlédli jsme si prostory diecézního svazu Kolpingova díla, poobědvali v rázovité restauraci a historickým středem města nás provedl svérázný průvodce v dobovém kostýmu. Nedělní večer proběhl v užším kruhu a v pondělí ráno po snídani nastalo loučení a cesta domů se zastávkou v Rezně (prohlídka historického centra).

Ve Schrobenu jsme se cítili opravdu moc fajn, byli jsme mezi přáteli a naše setkání nám hodně dalo. I když Kolpingovo dílo má v Německu mnohem delší a bohatší tradici než u nás, a mohlo by se zdát, že my jsme ti, kdo více přijímají, není tomu tak. Naše partnerské vztahy jsou velkým přínosem pro obě strany a podle vyjádření předsedy KR Schrobenu Franze Mayera se i oni od nás hodně učí.

Samozřejmě jsme s našimi přáteli v kontaktu i mezi vzájemnými setkáními, oboustranně se informujeme o našich aktivitách a také plánujeme další společné akce, o nichž Vás budeme opět informovat.

Miriám Ševčíková, KR Velká Bíteš



Předsedové Kolpingových rodin Franz Mayer a Tomáš Lajkep.



Výstřížek z článku v místním tisku. Na fotografii vidíme přijetí starostou na radnici ve Schrobenu.

# Informace o mezinárodních akcích

03.02 26.1.2003

**Podrobnosti a přihlášky na všechny akce jsou v místnosti 108 (Duha) nebo 114 (Kruh sdružení dětí a mládeže), Senovážné nám. 24, 116 47 Praha 1, tel./fax 234 621-375,-469, tel. 234 621-374,-471, mobil 603 438 822, e-mail [prokes@duha.cz](mailto:prokes@duha.cz) a [mirek.prokes@seznam.com](mailto:mirek.prokes@seznam.com) (poslat na obě adresy). Můžete si je též stáhnout z [www.kruh.cz](http://www.kruh.cz), resp. z [www.duha.cz](http://www.duha.cz)**

Zajímá-li vás akce, ale cena je příliš vysoká, nebývá pro nás problém ji jednáním snížit na zlomek, tj. na cenu obvyklou v Česku. Za akce neručíme, neboť nejsme jejich pořadatelé (jen těch tučně tištěných), pouze o nich informujeme!

Změny oproti poslední verzi jsou kurzívou. U každé akce jsou uvedeny údaje (F ... jen pro funkcionáře mládežnických organizací, V ... pro vedoucí dětí a mládeže, \* ... údaj není k dispozici) v pořadí:

**datum, název, místo (stát), jazyk, věk, cena, pozn., pořadatel, uzávěrka**

- 29.1. až 1. 2.2003 **Summit Svět. banky o zaměstnanosti mládeže**, Záhřeb, A, [www.w-yb.org/gyss](http://www.w-yb.org/gyss)
- 2. až 5.2.2003 **Globální summit Cestovním ruchem k míru+Student. forum**, Brig+Ženeva, A, podrobnosti na [www.iip2003.ch](http://www.iip2003.ch) a [www.miraclecorners.org](http://www.miraclecorners.org)
- 11. až 16. 2. 2003 **Ke sjednocené Evropě: Lidská práva ve střední a východní Evropě**, Ochrid (MK), A, neomezen, JEF, detaily na vyžádání
- V+F 15. až 23. 2. 2003 **Vše pro mládež, Lublin (PL), A, neomezen, zdarma, Duha+Nowy Staw, organizování akcí (projektů) v programu EU Mládež s účastníky z F+I+ESP+H+RO, ihned**
- 18. až 20. 2. 2003 **Výzva 21. století: svět bez hladu**, Havana, A/Šp., neomezen, za své + 80 USD (studenti 40), odborná konference s možností přednést a zveřejnit příspěvek, ACNU, 31. 1. 2003
- 19. a 20. 2. 2003 **Příprava publikace proti rasismu a pro toleranci**, Paříž, A/F, neomezen – pro NNO akreditované u OSN a zúčastnivší se Svět.konf.proti rasismu 2001, za své, OSN, 12.2.2003
- 21. až 23. 2. 2003 **Rozšířená EU z hlediska politiky vůči ženám**, Lichtenfels (SRN), A/N, neom., 40 eur + ubytování + cesta, pro členské a kandidátské státy, JEF/D, 5. 2. 2003
- V 23. 2. až 2. 3. 2003 **Školení řešení konfliktů v multikulturních skupinách**, Strasbourg (F), A, do 30 let, 43 eur (cesta hrazena), školení školitelů (lektorů), ICYE, ihned
- 24. až 30. 3. 2003 **Evropská identita, Lublin (PL), A, neom., zdarma, Duha+Nowy Staw, ihned**
- 26. 2. až 1. 3. 2003 **Výměnné stáže učňů a žáků SOŠ**, Furth im Wald, Č/N, neomezen – učitelé a mistři, 600 Kč a cesta, možnosti financování na české a německé straně, Tandem, 28. 1. 2003
- 26. 2. až 5. 3. 2003 **Role NNO v komunitách: kreativní partnerství**, Salzburg, A, neom., jen cesta – na ostatní lze žádat stipendium, \*, kdo dřív...
- 28. 2. až 2. 3. 2003 **Sjednocená Evropa? Účast občanů na reformě EU**, Budapešť, A, neomezen, 35 (cesta hrazena), řada panelových diskusí, CEU+BPB+Goethe=Politeia, \*



### Mimo EDS (bez věkového omezení):

- organizování workcampů, Amsterdam, A, 4 měs., duben 2003, 1. 3. 2003, kap. 65 eur/týden
- organizování workcampů, Bern, A, 4 měs., duben 2003, 31. 1. 2003, kapesné 700 CHF/měs.
- organizování programu na dětském táboře, Sev. Irsko, A, 15. 6. až 1. 9. 2003, ihned
- práce s mentálně postiženými na farmě v Irsku, A, 12 měs., ihned, ihned
- práce s postiženými dětmi, Nižnij Novgorod, R, 6 měs., březen/duben 2003, ihned, kapesné
- různá místa a činnosti v USA, A, 3 až 12 měsíců, od ihned až od května, kap. do 215 \$/měs.
- vzdělávání vesničanů, Vedanthangal (Indie), A+Tamil., 3 až 12 měs., účast.poplatek 100 USD
- pomoc dětem a mládeži v jižní Asii a Lat. Americe, A/Šp., \*, \*, věk 18 až 35 let, organizuje Kanadská aliance pro práva dětí a mládeže
- stavba integr. farmy v Japon.Alpách, Jap., 3 až 12 měs od května až listop.,kap.30 000 ¥/měs.
- organické farmaření na ostrově Kjúšú, Jap., 5. 5. až 30. 10. 2003, ihned, kap. 10 000 ¥/měs.
- práce s mentálně postiž. 50 km od Tokia, Jap., 6 měs. od dubna a od září, kap. 30 000 ¥/měs.

**Stáž či dobrovolnou službu ve střední a východní Evropě v ekumenické humanitární oblasti na 1 až 12 měsíců nabízí ENYA (Ekumenická síť akcí mládeže). Práce za kapesné, ostatní hrazeno.**

**Dvouleté postgraduální studium se stáží na Kolumbijské univerzitě (USA) pro právníky do 35 let v oborech ženská práva, práva postižených, Romů a veřejnoprávní problematika. Uzávěrka žádostí o stipendium je 15. 3. 2003.**

**Stipendia Yaleovy univ. na 14 týdnů pro 16- až 18leté vedoucí: [www.yale.edu/worldfellows](http://www.yale.edu/worldfellows)**

**Letní kurzy a roční studium řízení projektů (v němčině) pro zájemce od 18 do 24 let, témata:**

- 2. až 16. 8. 2003 Hádání se přes hranice
- 8. až 22. 8. 2003 Obrazy Východu a Západu v našich hlavách
- 4. až 19. 7. 2003 Občanská odvaha všedního dne
- 22. 7. až 4. 8. 2003 Nacionalismus v době kulturních změn
- 2. až 16. 8. 2003 Cizí ve mně, vlastní v cizích

**Přihlášky a detaily: [www.theodor-heuss-kolleg.de](http://www.theodor-heuss-kolleg.de) (Berlín a Drážďany) Uzávěrka: 5. 3. 2003**

**Evropské forum mládeže v Bruselu hledá manažera mládežnických projektů nejlépe do 35 let, znalého angličtiny a/nebo francouzštiny a NGO. Pracovní smlouva na 5 let za 2426 měsíčně + 13. plat. Uzávěrka: 1. 2. 2003**

## Kolpingova rodina Nýřany

### Již osmé setkání u kapličky bl. Hroznaty

V neděli 15.září ve 14.30 hodin proběhlo v Úhercích setkání členů KR Nýřany a jejich hostů. Sešlo se více než 60 lidí. Bohoslužbu slova u kapličky blahoslaveného Hroznaty sloužil Mons.František Radkovský - biskup plzeňský.

Počasi nám přálo. Přítomen byl též náš pan farář a duchovní správce Kolpingovy rodiny P. Stanislav Uhlíř.

Poté bylo připraveno bohaté pohoštění u Huřáků. Při rozmluvě jsme seznámili Mons.Františka Radkovského s naší prací v KR Nýřany. Nahlédl i do kronik, které pochválil a požel naš práci.

### A jsme opět na cestách !

#### Diecézní pouť do kláštera Teplá 21. září 2002

Odjížděli jsme v 7.30 hodin ráno. Sešlo se nás 33 poutníků. Na naší pouti nás doprovázel pan farář P.Stanislav Uhlíř. Ráno bylo mlhavé, ale v Teplé nás vítalo již slunko.

Přivítání poutníků proběhlo v kostele Panny Marie M o n s . F r a n t i š k e m Radkovským, biskupem plzeňským a P.Augustinem Kováčikem Opraem.

Od založení kláštera premonstrátů uplynulo již 770 let. Nyní tam žije 9 mnichů, kteří spravují klášter. Stále se všude opravuje. V kapli byly vystaveny ostatky blahoslaveného Hroznaty. Dále jsme měli možnost si prohlédnout kapitulní síň, modrý sál, meditační kapli a krásnou knihovnu, plnou starých a vzácných knih. Pro všechny poutníky bylo připraveno občerstvení. Též zde vystavovalo a prodávalo

Karmelitánské nakladatelství své knihy.

Poté jsme se vydali na křížovou cestu, která je umístěna v klášterní zahradě. Pak jsme si mohli projít celou zahradu, kde jsou k vidění různá krásná zákoutí. Mají tam také v jeskyni umístěnou sochu Panny Marie. V 15.30 hodin byla koncelebrovaná mše svatá s biskupem Radkovským spojená s udělením apoštolského požehnání. Poprvé zde zazněla píseň oslavující blahoslaveného Hroznaty.

Po dobře prožitém dni v klášteře v Teplé a s požehnáním na cestu od Mons. Radkovského jsme se rozjeli do svých domovů.

### Poslední putování KR Nýřany v roce 2002

Sešlo se na 40 poutníků. Nejstarší poutníci je 92 let a dosud absolvovala každou pouť celou a v dobré kondici ! Naším cílem byla tentokrát kaple Anděla Strážce nad městem Sušice.

Doprovázel nás opět náš pan farář Stanislav Uhlíř, který v kapli sloužil mši svatou. Byli jsme již očekáváni zástupcem Kolpingovy rodiny Dobrá Voda u Hartmanic, panem Dobrovolným. Ten nám zajistil též průvodce pana Ing. Šmídla, který nás seznámil s historií poutního místa. Stavba trvala 2 roky a kaple byla vysvěcena 3.srpna 1683. Po krátkém odpočinku jsme pokračovali po stopách svatého Vintíře, do Hartmanic a Dobré Vody, kde je léčivý pramen. Zde jsme navštívili muzeum Dr. Šimona Adlera a poté také kostel sv. Vintíře s novým skleněným oltářem. Byla to jedinečná podívaná !

Po krátkém odpočinku jsme se vydali dále, doprovázeni panem Šmídlem, který poutavě vyprávěl o cestě sv. Vintíře a historii celého kraje. Poté jsme se vydali po stopách sv.Vintíře okolo Březníku, kde měl poustevnu. Tam také 9.října 1045 zemřel.

Projeli jsme Prášily a pokračovali až k Čeňkově pile. Zde je soutok řek Olešnice a Vydry, které pak společně protékají Sušicí jako řeka Otava.

Tento výlet nás naplnil novými duševními silami a děkujeme ještě jednou všem, kteří se nám ve svém volném čase věnovali.

Jaroslava Sušická, KR Nýřany

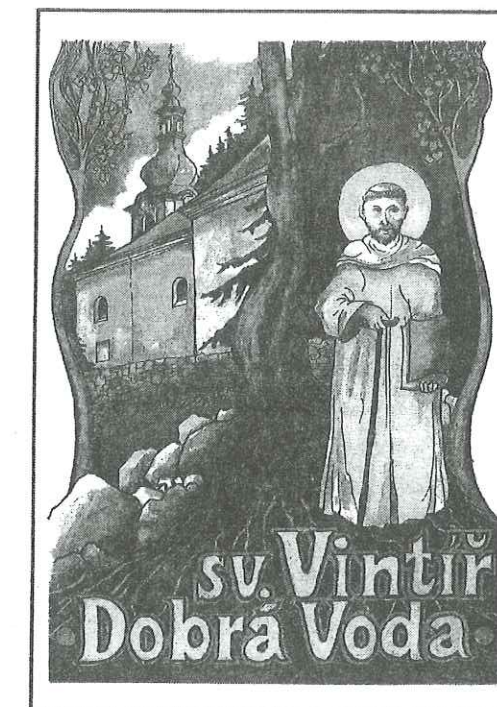



# Kolpingova rodina Žamberk

## Deset nevšedních prázdninových dní roku 2002

Celý rok jsme se těšili na prázdniny a taky na tábor. Letošní - již jubilejní desátý - tábor pořádaný Kolpingovou rodinou Žamberk proběhl opět v báječné atmosféře a my bychom se rádi o nezapomenutelné zážitky z něho chtěli rozdělit i s Vámi.

Letos jsme vyrazili opět do středu naší vlasti - na Vysočinu. Do kraje neodolatelných kopců a kouzelných pahorků, zádumčivých rybníků i prostorných luk a pastvin, které protínají jako modré pohádkové nitky vody zurčivých potůčků i divokých říček.

Tentokrát se naším dočasným domovem stala prostorná budova fary v Havlíčkově Borové, kde se po celé prázdniny s táborníky netrhnu dveře. (My jsme nastoupili po skupině z Jaroměře, která nám nechala na přivítanou vskutku netradiční indiánský pozdrav výstižně líčící zdejší poměry.) Nově opravená budova fary stojí na kopci pod krásným kostelem sv. Víta, který tvoří dominantu obce a který byl i vytoženým cílem zdaleka viditelným při návratech z našich výprav.

První den jsme se ubytovali, rozdělili do skupin a pojmenovali. Mladší děvčata se stala na následujících deset dní usměvavými Sluníčky, starší odvážnými Amazonkami, mladší kluci spikleneckými Křižáky a starší kluci usoudili, že zvládnou vše a tak se stali Machry. V sobotním odpoledni jsme ještě obhlédli nejbližší okolí, abychom se lépe zorientovali a zahráli si fotbal a jiné hry.

V neděli po bohoslužbě jsme vyšli na výlet do sousední vsi, kde je velmi pěkné koupaliště, ale cestu nám překazil déšť. Ostatně déšť nás provázal i další dva dny, ale nám vůbec nevadil. Prohlédli jsme si mezitím zdejší muzeum K.H. Borovského, zřízené v domě, kde se narodil a kde měl jeho otec kupecký krámk. Drhali jsme zajímavé náramky, vyráběli nevšední ozdoby z korálků a učili se umění starých dráteníků. Tak si většina z nás přivezla domů zvláštní

suvenýry v podobě drátovaných hrnečků a různých originálních ozdob. Koho nezajímaly tyto ruční práce, zúčastnil se různých klání, ať již piškvorkového turnaje či jiných stolních a sportovních her.

Když se počasí umoudřilo, podnikali jsme zajímavé výlety do blízkého i vzdálenějšího okolí. Navštívili jsme mimo jiné unikátní muzeum požární ochrany v Přibyslavi, kde děti byly okouzleny starou i současnou výzbrojí našich hasičů, shlédli vtípně připravený a poutavý dokument o historii našich hasičských spolků a jejich úkolech v dnešní době. Došli jsme i na známé Žižkovo pole, kde se odehrála jedna z krutých bitev, která poznamenala naši historii. Navštívili jsme také soukromou farmu, kde chovají různé druhy jelenů, daňky, ovce, kozy a koně. Obdivovali jsme jejich krásu a nespoutanost a dozvěděli se spousty zajímavostí z jejich života. Dobyli jsme i zříceninu hradu Ronov nad Sázavou stojící na mírném návrší uprostřed pastvin, když jsme cestou museli zdolat nesmírné překážky v podobě rozsáhlých kaluží a mokřin, takže mnohá noha nezůstala suchá. Zasloužené vítězství jsme oslavili chutnou svačinou jako správní rytíři z dob dávno minulých.

Ke konci tábora, když nám sluníčko více svítilo, jsme stihli také prozkoumat několik koupališť v blízkém okolí. Voda byla shledána vcelku příjemně teplou a tak se děti i my vedoucí radovali a všichni řádně využili možnosti zaplavat a zasoutěžit si i povozit se na skluzavce vsedě či vleže, jak se komu líbilo.

Dalším sportovním vyžitím byly míčové hry. Mezi kluky a některými děvčaty byl nejoblíbenější fotbal. Dokonce se našim borcům podařilo zvítězit ve velkém fotbalovém klání nad domorodým týmem 2:1, za což sklidili uznalý obdiv všech.

Nechyběla ani stezka odvahy. V teplé letní noci děti měly obejít hřbitov pouze za svitu hvězd. Cestou potkaly bílou paní na hřbitovní zdi, podivného tajemného kněze, byly překvapěny strašidelným hlasem, a aby bylo jasné, že nepodváděly, musely se podepsat na starou listinu na domnělém hrobě. Starší a odvážnější zvládli hrdinně cestu sami, Ti bojácnější mohli jít ve dvojicích a Ti co se báli úplně nejvíc si přizvali na pomoc vedoucí. Všichni nakonec zvítězili nad svým strachem a podpis nechyběl ani jediný.

Krásně a nevšedně jsme prožili i neděli, kdy jsme se po krátkém putování do vedlejší vesničky zúčastnili slavnostní bohoslužby se svěcením zvonů. Každý z nás si také mohl na ně symbolicky poklepat, což bylo pro děti příjemným zpestřením stejně jako pouťové atrakce - dlouho jimi obléhané a opuštěné až s příslibem výborného občeda pod širým nebem. Hodovali jsme vskutku královsky: dovezené teplé jídlo podávané na talířích, místo židlí příjemný trávník a hřejivé slunce nad hlavou.

# Kolpingova rodina Žamberk

## Podzim 2002 v KR Žamberk

Letošní podzim jsme se rozhodli řádně si prožít a vychutnat a ne si ho jenom tak nechat proklouznout mezi prsty. Kromě návštěv kulturních akcí, které jakoby pomalu navozovaly zimní atmosféru, jsme se vypravovali na toulky a procházky do pro nás romantických míst umocněných kouzlem podzimu. Ve svých domech, bytech a pokojících jsme si potom sušili řetězy z pestrobarevných listů, tvořili zvířátka a různé postavičky z kaštanů a ostatních podzimních plodů.

Za zmínku stojí naše takzvaná "mykologická výprava" kdy jsme společně nacházeli a učili se poznávat jednotlivé druhy hub a po závěrečné odborné cenzeře jsme si ze společných zásob a úlovek pochutnali na houbovém guláši, při němž jsme si vzpomínali... "Jak to v tom lese krásně vonělo... čím blíže k zemi, tím intenzivnější vůně..."

Před svatým Martinem jsme už tradičně pekli martinské rohlíky. Makové, křupavoučké..., vzhledem k tomu, že s námi pekli i ti nejmenší, nabývaly rohlíky nej-různějších podob a tvarů - ale na chuti jim to rozhodně neubíralo. Dodnes cítím, jak se rozplývaly na jazyku.

A teď - koncem listopadu? Už se nemůžu dočkat dalších dětmi i námi toužebně očekávaných setkání.

Za KR Žamberk Marie Kolomá

K nezapomenutelným zážitkům jistě patřily i ranní kytarové budíčky, večerky troubené jedním z Machrů i oblíbené večerní povídání při svíčkách...

Samozřejmě součástí našeho tábora byla ranní a večerní modlitba. Denně jsme se účastnili alespoň bohoslužby slova, pokud nebyla ve zdejší kostele sloužena mše svatá.

Již tradičně byl jeden den věnován svátosti smíření, kdy si každý z nás mohl projít svůj život, zamyslet se nad tím, zda se chová vždy správně k Bohu, svému okolí i k sobě. Ostatně snaha o vstřípení správných morálních zásad byla nosným pilířem a provázela celý pobyt. Děti se učily nenásilnou formou pomáhat každému, kdo pomoc potřebuje, rozdělit se, myslet více na své rodiče i kamarády i jiná základní pravidla lidského soužití.

Poslední den již tradičně patřil hledání pokladu. Po náročném cestě s mnoha úkoly byl poklad samozřejmě nalezen a spravedlivě rozdělen. Odpoledne se soutěžilo o ceny v táborové olympiádě a věřte, že mnozí soutěžili opravdu téměř s nasazením vlastního života. Při večerním táboráku pak byli vyhodnoceni a oceněni za celý pobyt tři největší snaživci z každé skupiny, vítězové olympiády a každý z dětí i vedoucích dostal medaili a malou odměnu. Poté se ještě představila každá skupina se svým zábavným programem. Prostranství před farou už začal osvětlovat měsíc a hvězdy, ale u hřejivého ohýnku a buřtíků se nám krásně povídalo, zpívalo i smálo a každý z nás dosud nemyslel na zítřek.

A pak nastalo to ráno, poslední ráno. Mnozí tajně utírali slzičky do kapesníků a všichni si horlivě slibovali, že příští rok se zase určitě sejdeme, děti i my vedoucí. Stali jsme se totiž za tu dobu takovou velkou tábornickou rodinou, která drží při sobě, všechny nás spojovaly chvíle radosti i neopakovatelných zážitků. Teď už nám nezbyvá než se zase těšit na příští prázdniny.

Poděkování patří všem vedoucím, kteří statečně po celou dobu nahrazovali tatínky i maminky, povzbuzovali zakřiknuté a krotili zlobidla, kuchařce za výbornou péči o naše nenasyté žaludky, kytaristům za radostný doprovod nejen při bohoslužbách ale i za zpestření všech volných chvil. Zvláštní poděkování pak patří Kolpingovu dílu ČR a MÚ Žamberk za poskytnuté příspěvky, které pomohly udržet velmi příznivou cenu tábora a všem kteří nám jakkoliv pomohli a vyšli vstříc.

Za všechny táborníky a tábornice  
napsala Majka Grombářová





# Hans Hartmann: "Svůj starý domov mám stále ve svém srdci."

Před nedávem s námi (Kolpingovým dílem ČR) navázal kontakt pan Hans Hartmann člen Kolpingovy rodiny Ober-Roden z Německa (Ober-Roden je součástí města Rödermark, ležícího nedaleko Frankfurtu nad Mohanem). Pan Hartmann v dopisech a telefonátech projevoval velký zájem o Kolpingovo dílo u nás a dokonce na nás mluvil velmi dobře česky! Postupem času jsem se o něm dozvěděl více a píše zde o tomto člověku proto, aby si čtenáři, masírování českými médii, uvědomili, že existují také jiní sudetští Němci, než jsou pánové Neubauer, Posselt a další.

Pan Hartmann se narodil v roce 1925 v Moravské Ostravě v tehdejší Československu a navštěvoval jak německou tak také českou školu, což mezi tzv. sudetskými Němci tehdy nebylo vůbec obvyklé. Díky tomu dodnes česky nejen mluví, ale také píše. Po válce ho neminul osud ostatních sudetských Němců a musel opustit se svojí rodinou Československo. Usadili se nedaleko válkou zničeného Frankfurtu a vytvořili si zde svůj nový domov.

I přes svůj věk je ještě dnes pan Hartmann velmi aktivní a s láskou vzpomíná na svoji rodnou zemi. Při své nedávné cestě do České republiky se rozhodl navštívit některou Kolpingovu rodinu u nás a skutečně se tak stalo. Byl se podívat ve Smečně, kde jemu a jeho dceři Uschi, která ho doprovázela, paní Janžurová ukázala Dům rodin, který provozuje místní Kolpingova rodina. Vyprávění jejich průvodkyně prý bylo velmi zajímavé a moc se



U Komínků ve Starém Plzenci vládla jako vždy přátelská a pohostinná atmosféra.

jim zde díky přátelskému přijetí líbilo. Druhou zastávkou byla Kolpingova rodina ve Starém Plzenci. Zde se jich pro změnu ujali manželé Komínkovi a pan farář P.Petr Franta. Prohlédli si kostel, faru s prostorami místní KR a u Komínků doma se jim dostalo rovněž vřelého přivítání. Slovo dalo slovo a pan Hartmann se s paní Komínkovou domluvil, že by měl zájem o rukodělné výrobky, které vyrábějí členové místní KR. V Ober-Rodenu by je na jejich předvánočním bazaru zkusil prodat a výtěžek by putoval zpět do Starého Plzeňce. Nevím, jestli se výrobky podařilo panu Hartmanovi prodat, ale jisté je, že zanedlouho putovalo na účet KR Starý Plzeňec 600 Euro! Tyto peníze, které se už před tím rozhodli plzeňští věnovat na opravu rozbité střechy předsíně místního kostela, byly výrazem solidarity členů Kolpingovy rodiny z Ober-Rodenu. Jak to, že byli tito lidé ochotni poslat své peníze někam do Starého Plzeňce, kde nikoho neznali? Bylo to díky úsilí pana Hartmanna, který po návratu domů vyprávěl přátelům o své cestě do rodné vlasti, jak vřele zde byl přijat a o tom, jak se zde rozšiřuje dílo blahoslaveného Adolpha Kolpinga. A jeho slova, jak je patrné, padla na úrodnou půdu!

Co říci na závěr? 6. února oslavil pan Hartmann 78 let a my mu přejeme, aby mu Bůh dal hodně sil, zdraví a svého požehnání, aby mohl ještě dlouho šířit pokoj a porozumění mezi Čechy a Němci.

Pan Hartmann mi jednou říkal, že vždy, když je někde dlouho na cestách, tak se již těší domů - do Ober-Rodenu, který je již přes 50 let jeho domovem. Někde hluboko v srdci však stále nosí svůj rodný kraj, na který nikdy nezapomene.

Michael Kubík



S paní Lidou Janžurovou při návštěvě Domu rodin ve Smečně.

## Zprávy z Mezinárodního Kolpingova díla

### Polsko

#### Centrála Kolpingova díla Polsko oficiálně vysvěcena

26. srpna 2002 byla centrála Kolpingova díla Polska v Krakově oficiálně vysvěcena světícím biskupem Kazimierzem Nyczem. Kolpingův dům zahrnuje vedle kanceláří pracovníků Centrálního svazu i malou konferenční místnost a 8 pokojů pro hosty. Pronájem pokojů má být získán finanční příspěvek, který bude krýt částečně náklady na činnost KD Polska.

S vysvěcením centrály byla spojena také akademie, na které šlo o hlavní a duševní základy KD a budoucí plány dnes 32 Kolpingových rodin patřících ke svazu. Co se týká obsahu práce, podkladem byla aktuálně vydaná biografie Kolpingu, která má za úkol vzbudit zájem o osobu Adolpha Kolpinga a jeho práci nejen v Kolpingu samotném a u jeho členů, ale i zájem veřejnosti. Dalšímu posílení KD Polsko poslouží také dne 27.8.2002 uzavřená partnerská smlouva mezi KD Polsko a Diecézním svazem Essen. Cílem této smlouvy je zvýšit počet přímých partnerství mezi KR v Polsku a Diecézním svazem Essen a rozvinout společnou iniciativu k boji s nezaměstnaností.

### Rakousko/Rumunsko

#### Teologie Adolpha Kolpinga a její realizace v praxi v Rumunsku

Rumunský kněz Josif Antoci ukončil své studium na univerzitě ve Vídni doktorskou prací na téma: "Zkoumání teologie Adolpha Kolpinga a její praktická realizace v současnosti, znázorněno na příkladu Rumunska". Disertační práce popisuje v první části život Adolpha Kolpinga a vývoj Mezinárodního KD až do současnosti. Ve druhé části porovnává Josif Antoci teologický pohled Adolpha Kolpinga a ptá se, do jaké míry je tento pohled aktuální v současné době. Autor považuje právě v současné duchovně-historické výměně názorů poselství Adolpha Kolpinga jako velmi stěžejní, neboť již tehdy jasně poukázal na vliv východních náboženství, které se soustředí především na budoucí posmrtný život nebo na humanismus, který zase klade důraz jen na současnost. Takže vůbec nejde o absolutní oddělení náboženského a světského společenského života. Pro Adolpha Kolpinga bylo tedy již dlouho před druhým Vatikánským koncilem samozřejmé, že církve se musí věnovat i současným sociálním potřebám lidí. Sociální a spirituální prvek je proto pro Kolpingovo dílo rozhodující.

Antoci ukazuje, jak tento názor Adolpha Kolpinga ovlivňuje práci svazu od založení první Kolpingovy rodiny v

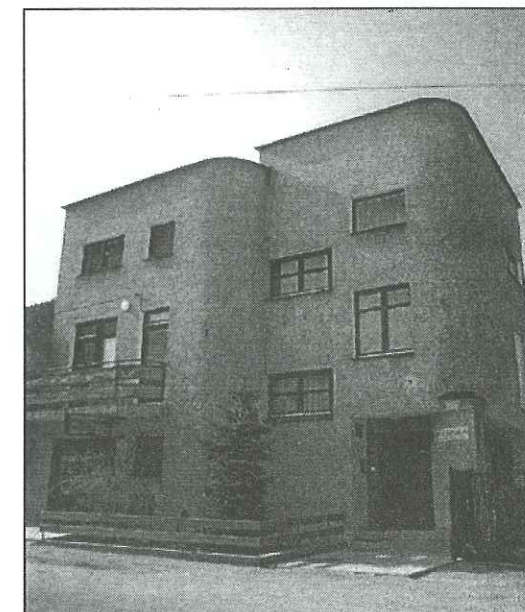



# Zprávy z Mezinárodního Kolpingova díla

Rumunsku v roce 1858 do současnosti a je garantem aktuálnosti Kolpingova díla. V poslední části disertace autor popisuje historický vývoj Kolpingova díla v Rumunsku a nový začátek po roce 1990.

## Albánie

### Vysvěcen první Kolpingův dům v Shkoderu

19.10.2002 byl v Shkoder oficiálně otevřen a vysvěcen první Kolpingův dům v Albánii. Shkoder leží na severu země a je sídlem arcibiskupství Shkoder. V této části země žije také většina katolíků, kteří jinak představují v Albánii menšinu. Potěšující je však dobrý vztah mezi věřícími různých vyznání, což bylo patrné při slavnostním vysvěcení, které proběhlo za přítomnosti dvou zástupců Islámu. Kolpingův dům Shkoder má kromě restaurace i tři dvoulůžkové a dva jednolůžkové pokoje a rovněž i několik školících místností. Školící místnosti budou především využívány pro rekvalifikační a jazykové kurzy. Ihned po vypsání těchto kurzů se přihlásilo na 300 účastníků, což svědčí o velkém zájmu o vzdělání především u mladých lidí. Jazykové kurzy nabízí angličtinu, němčinu, italštinu a francouzštinu. Učiteli v těchto kurzech jsou docenti z univerzity Shkoder.



## Švýcarsko

### Kolpingův dům otevřen

Pod heslem "Kontakty a setkání" zvala KR Winterthur ke dni Kolpingova díla Švýcarska, v sobotu 14. září. Zúčastnilo se ho nakonec okolo 400 žen, mužů a dětí, kteří si užívali připravených akcí. Kolpingův den byl současně "Dnem otevřených dveří v Kolpingově domě".



Návštěvníci zde mohli přímo v akci vidět Kolpingovu rodinu Winterthur, která pro tento den zaktivizovala 52 pomocníků. Ti měli na starost především "Bazar" na faře, jehož výtěžek šel na dobročinné účely a venku na dvoře se pod rozjásaným podzimním sluncem starali o další program. Nabídku ještě doplňovala Kolpingova mládež, která připravila hry a soutěže pro děti.

Při cestě z nádraží si hosté také mohli prohlédnout filmy a diapositivy o celosvětové práci Kolpingu v místním Kolpingově hostinci, který byl oblíbeným místem k setkání a k oživení sta-

# Zprávy z Mezinárodního Kolpingova díla

rych kontaktů či navázání nových. Výstava přibližující místní, národní a mezinárodní práci švýcarského Kolpingova díla se konala ve farním kostele. A aby toho nebylo málo, s Kolpingem se mohli setkat náhodní kolemjdoucí v prodejním stánku na trhu v rušném Starém městě.

Výtěžek z celé akce byl věnován na charitativní akci "Bolívie". Pro velký úspěch proběhne tato akce i příští rok a pořadatelé doufají, že se stane tradicí.



## Jižní Afrika

### Ničivá síla konfliktů překonána

Více než 150 Kolpingových členů stálo na konci srpna před výzvou nalézt křesťanskou cestu k překonání a řešení konfliktů. Na jednom semináři důkladně rozebrali podstatu konfliktů, aby se potom na druhém semináři ptali, jak mohou být konflikty vyřešeny v křesťanském duchu. Tím bylo jasné, že existují dva zásadní druhy konfliktů. Jedny jsou v lidech samotných a ty druhé jsou v lidských vztazích. Ty existenční konflikty, které jsou v lidech samotných, mohou být důsledkem toho, že člověk cítí, že nemůže uskutečnit své vlastní plány. Také konflikty mezi lidmi jsou způsobeny rozdílnými nadějemi, plány a představami lidí. Lidé na tyto konflikty reagují vztekem a zlobou, mlčením a odmítáním rozhovoru, útekem a popřením existence konfliktu.

Pokud konflikty mezi lidmi nebudou zachyceny a projednány, povede to dle názoru účastníků semináře často ke zkáze lidských vztahů. Také Kolpingovy rodiny se mohou na nezpracovaných konfliktech rozbít. Na pozadí tohoto úsudku nacvičují účastníci postup, jak mohou být konflikty tematizovány prostřednictvím rozhovoru a tím vyřešeny. Poznali, že křesťanskou cestou řešení konfliktu ostatní uznají, že každá osoba má právo ukázat svou pozici. Toto právo každé osoby představit svůj názor však vyžaduje, aby ostatní naslouchali, aby pak mohl začít ten pravý dialog o řešení konfliktů.





# Kolpingova rodina Velká Losenice

## Klanění v živém Betlémě

Betlém, živý Betlém, to jsou slova, která v mnohých z nás vyvolávají zcela přesnou představu. Před očima vystávají obrazy pastýřů, zástupů lidu i vzácné návštěvy mudrců z daleké země spěchající do stáje, chudé, málem opuštěné, kde na svět přišel nový Král. Jak zvláštní kontrast: nový veliký Král, opuštěná chudá stáj a vznešené město Betlém, kde pro něj nebylo místo, o kterém je psáno u proroka:

"A ty Betléme v zemi judské,  
zdaleka nejsi nejmenší mezi knížaty judskými,  
neboť z tebe vyjde vévoda,  
který bude pastýřem mého lidu Izraele."

(Mt 2,6)

Vzdálené město, chudou stáj se Svatou rodinou, zástup andělů, pastýřů, lidu i mudrce z daleké země jsme si 5. ledna 2003 vytvořili u nás, ve Velké Losenici. Přes 800 lidí z okolních zemí se přišlo poklonit narozenému Spasiteli a odevzdat své dary. Spolu s pastýři jsme vyslechli chvalozpěv anděla a

vydali se s nimi do chudé stáje za Betlémem. Byli jsme svědky setkání čtyř mudrců, Kašpara, Melichara, Baltazara a Artabana, které svedla na společnou cestu veliká zářící hvězda na obloze, v níž poznali znamení narozeného krále. Na cestě plné nebezpečí, překáže a zkoušek jsme se rozešli s nejmladším mudrcem Artabanem, který zachránil opuštěné dítě a se zbývajícím mudrci jsem putovali do města Jeruzaléma, kde nás při krátké audienci přijal král Herodes. Na radu jeho zákoníků pokračovala naše cesta do Betléma a tam jsme nedaleko města ve

stáji našli narozené Dítě. Mudrci mu přinesli opravdu královské dary - zlato, kadidlo a myrhu.

Potom jsme už jen zpovzdálí sledovali dlouhou, opravdu dlouhou cestu za hvězdou nejmladšího mudrce Artabana, který po mnoha letech jako stařec s šedivým vousem, slabý a umírající, našel Krále na kříži, na Golgotě.

Narozenému Králi Ježíši se spolu s námi přišli poklonit také králové, mudrcové, kteří podstoupili pouť po okolních zemích při tříkrálové sbírce. (Mudrcové z bližších krajin, z Velké Losenice ve své kasičce přinesli 15.887 Kč, z malé Losenice 11.190 Kč, ze Sázavy 10.030 Kč, z Vepřové 9.146,10. Ze

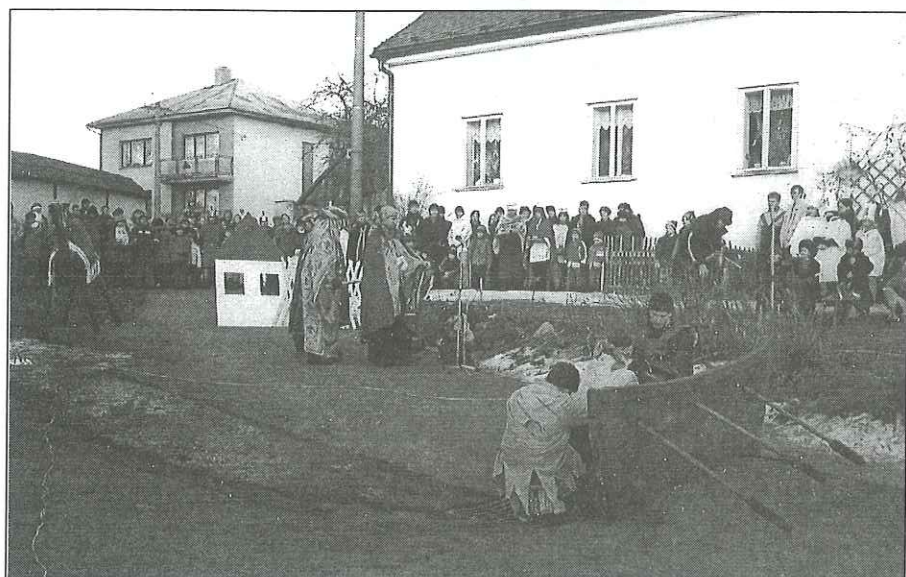

# KR Velká Losenice

vzdálenějších krajin přišli mudrcové z Havlíčkovy Borové a přinesli 16.036 Kč a z Oudoleně 8.476 Kč.)

Na uskutečnění a zorganizování tříkrálové sbírky a živého Betléma se podílelo téměř 80 nadšených obyvatel a obyvatelek naší země Velká Losenice, ale i zemí přilehlých, kteří připravovali kulisy, kostýmy pro 38 herců, ozvučení, zapůjčili živá zvířata, pomáhali s instalací i úklidem kulisy a s pohostěním herců a mudrců na faře. Všem těm patří upřímné díky a Pán Bůh zaplať!

Velké poděkování patří především našemu duchovnímu správci Danielu Kolářovi, který určitě s velkou dávkou od-

vahy vyslovil návrh na vytvoření živého Betléma, svou energií a nadšením strhával další a další spolupracovníky k vytvoření tak rozsáhlého díla.

I když se zcela určitě vyskytlo mnoho chyb a nedostatků, v příštím roce se do Betléma zase půjdeme podívat s novými zkušenostmi, ještě větším nadšením a radostí.

Za KR Velká Losenice  
Mgr. Marie Vytlačilová

## Kolpingblatt

102. Jahrgang  
September 2002

ZEITUNG DES KOLPINGWERKES DEUTSCHLAND

### Duchovní správce žije v letadle Jumbo-Jet

"Kládete mi samé tvrdé oříšky (otázky)!", řekl generální duchovní Axel Werner při pátečním rozhovoru "U krbu" s Kolpingovou mládeží. Otázky na Donum vitae (Dar života) a na diakonát žen jsou příliš komplexní, než aby byly zodpovězeny v několika větách.

Kolpingova mládež měla při tomto rozhovoru možnost blíže poznat osobu nového generálního duchovního. "I když se to nezdá, mám své problémy s diakonátem žen". Dle Wenera problém závisí na speciální úpravě diakonátu jako světícího úřadu. Dar života vidí generální duchovní také v globální úvaze: "V Mexiku se mě jeden kardinál zeptal, jak je možné, že se katolíci v Německu podílejí na usmrcení nenarozených životů."

Axel Werner ukázal také svou pohotovost, když spolková vedoucí Christiane Mittermaier chtěla vědět, jak se cítí v této situaci, jako dotazovaný. "Jako Stoiber u křesťanů", zněla odpověď. Kromě teologických odpovědí se Kolpingova mládež dozvěděla také mnoho Axelovi Wernerovi samotnému. Při jmenování jeho druhého křestního jména se nejdříve zdráhal. Pak generální představený prozradil, že 28. květen je dnem jeho jmenin. Kolpingově mládeži stačila odpověď, že obdržel jméno "Wilhelm".

Na otázku, kde je jeho bydliště, odpověděl: "Někde v letadle". Poukázal tak na svoje častá cestování do ciziny, která začala při jeho zvolení v květnu.

Axel Werner zdůraznil, že přes všechny těžkosti se chce účastnit na rozvoji mezinárodní spirituality v rámci Kolpingova díla. Písně a básně, kterými diecéze představily svou práci, ukázaly generálnímu představenému rozmanitost práce Kolpingovy mládeže.





# Zprávy z Mezinárodního Kolpingova díla

## Kolping Rakousko

### Setkání Alpských zemí v Linci

Od 28. do 30. června se v Linci konalo setkání Alpských zemí, kterého se účastní zástupci Kolpingova díla ze Švýcarska, Německa, Rakouska a severní Itálie.



Mnoho mladých lidí využilo celý pátek k prohlídce Lince a večer si pak po celodenním trmácení odpočinuli na GRIL-PARTY. V sobotu ráno navštívili "Muzeum budoucnosti" v Ars Eletronica Center, kde se nachází expozice počítačového a řídicího rozvoje. Velice působivá byla pro mnoho účastníků šance "létat v prostoru" či "chodit po stěnách" ve virtuální místnosti. Odpoledne hostům

předvedla rakouská Kolpingova mládež nejstrmější tramvaj ve světě na Pöstlingberg. Byly to nádherné okamžiky, když se kochali pohledem na Linec, a když navštívili i kostel na Pöstlingberg. Potom se podívali na moštárnu a naučili se, jak vzniká tento lahodný nápoj. Ke konci se jim naskytla ještě jedna zvláštní atrakce, Petrův oheň na Pöstlingberg. Nedělní mše s představeným Johannesem Müllederem setkání dovršila a při rozloučení tekly i slzy. Díky tomuto setkání vzniklo mnoho nových přátelství mezi mládeží z Bavorska, Švýcarska a Rakouska!

## 150 let Kolpingu v Rakousku

Již Adolph Kolping řekl: "Společná radost je přirozeným projevem zdravého společenství. Tudíž nám nemůže ani přijít na mysl vyloučit z našeho spolkového života společnou zábavu..."

Tato radost byla znatelná - především v době, kdy se konaly oslavy u příležitosti 150. výročí existence Kolpingova díla v Rakousku.

## Kolpingova rodina Innsbruck

25. května 2002 se konal velký slavnostní večer v Kolpingově domu. Obrázek ukazuje úvodní slovo, při kterém byla zdůrazněna cenná a obětavá práce Kolpingovy rodiny. Tento začátek byl umocněn i díky prezentaci výsledků pracovních kruhů, jejichž účastníci se zabývali budoucím vývojem Kolpingových rodin. V



# Zprávy z Mezinárodního Kolpingova díla

rámci oslav se také děkovalo dlouholetému představenému a vedoucímu domu, Franzi Pözlzovi. Za své zásluhy obdržel 15. srpna od Dr. Wendelina Weingart (zemského hejtmana) medaili Tyrolské země. Opravdově ztichlo publikum ještě jednou - navzdory pokročilé hodině - když měl starý biskup svůj slavnostní proslov, příkladný referát o integraci hodnot v běžném denním životě. Příklad kalhotového knoflíku, který zbývá a nese veškerou odpovědnost za udržení kalhot, když se všechny knoflíky utrhly, si mnoho hostů uchová ještě dlouho v paměti. Se slavnostní bohoslužbou s diecézním biskupem Dr. Aloisem Kothgasserem v neděli a se závěrečným přípitkem slavnost skončila.

## Kolping Švýcarsko

### Třída náboženství shromáždila 5.000 franků na pomoc Rumunku

Třída faráře Jean-Marie Juriense z Gurmels (Švýcarsko) shromáždila 5.000 franků na obnovení sociálního projektu vývařovny v Rumunku a peníze předala sekretariátu Kolpingova díla v Luzernu. Přitom se mládež měla ještě možnost ptát na různé věci týkající se činnosti Kolpingu a mohli blíže poznat sociální a rozvojovou pomoc, kterou švýcarský Kolping rozvíjí v míře vrchovaté. Pěkná akce, která všem zúčastněným mnoho přinesla a může sloužit jako příklad k následování. Srdečné poděkování do Gurmels !





# Patřit ke Kristu Nesení praporu je vyznání

Ve všech dobách až dodnes si každá totalitní diktatura uvědomovala náboženské a psychologické působení praporů a náležitě toho využívala. Jak působivé je vidět záplavu praporů spojenou se slavnostní hudbou, velká gesta v záři reflektorů .... !

Když nesou prapor členové Kolpingova díla, vyjadřují tím něco docela jiného. Hlásí se k Ježíši Kristu, jeho smrti a vzkříšení !

"Zda jsou prapory klasické nebo moderní mě nezajímá", říká Michael Hanke, sekretář německého Kolpingova díla. "My sami se rozhodujeme, jestli prapor ponese nebo ne. Neschováváme se v anonymitě, ale praporem se hlásíme ke Kristu."

Také u nás v Kolpingově díle České republiky jsme navázali na tuto tradici, kdy každá z našich Kolpingových rodin obdrží, při svém vstupu do Kolpingova díla, svůj prapor. Ten je pak umístěn na důstojné místo, nejlépe tam, kde se členové Kolpingovy rodiny scházejí. Její členy prapor také doprovází a reprezentuje při mnoha společných akcích. Nevnímejte tedy tyto prapory jako něco, co nám bylo někým vnuceno, ale nosme je s hrdostí následovníků Adolpha Kolpinga a samotného Krista.

(převzato z německého časopisu Idee & Tat)



# Patřit ke Kristu Nesení praporu je vyznání

N é s t v l a j k u n e n í t ě Ź k é

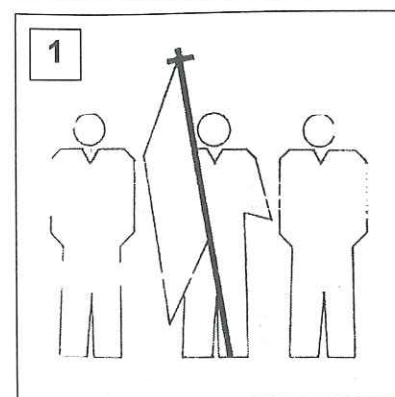

1. Vlajku mohou doprovázet tři nosiči. Dva doprovázejí vlajkonoše a podle potřeby ho střídají. Všichni tři by měli být svým oblečením navzájem sladění.

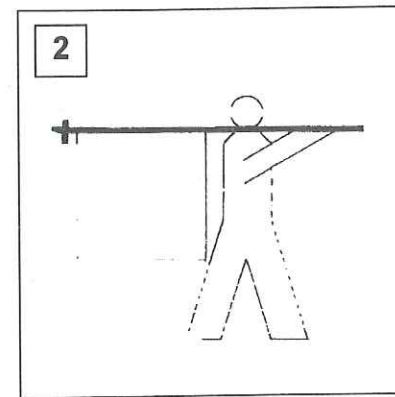

2. Během chůze je vlajka nesena přes rameno, takže vlajka je celá rozvinutá. Důležité: dostatečná vzdálenost od vlajkonoše přede mnou !

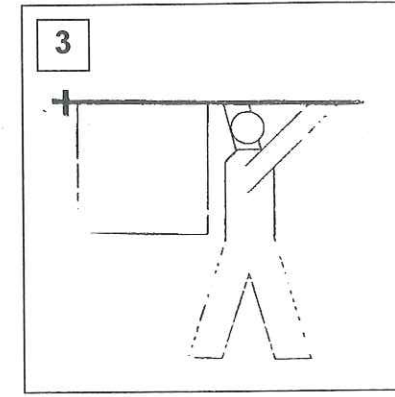

3. Při vstupu do kostela drží nosič vlajku nad hlavou tak, že je vlajka za ním zcela rozvinutá. Zde a při procesí má vlajka místo pokud možno za křížem.

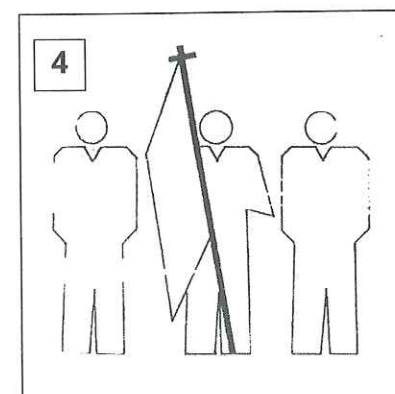

4. Před vchodem do presbitáře se vlajkou točí na znamení úcty tak, že kreslí dvakrát ležatou osmičku. Žádný lehký úkol: předem nacvičit! V kostele je samozřejmě důležité, aby tam byl dostatek místa.

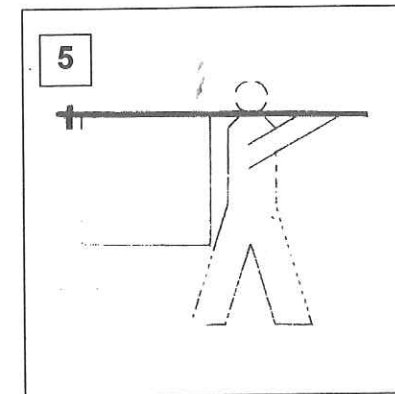

5. Během bohoslužby stojí vlajkonoši zpravidla vedle oltáře, takže neomezují pohled na oltář. Vlajka stojí na zemi před vlajkonošem. Při stísněných prostorech je třeba si dávat pozor na to, aby nebyl narušen průběh bohoslužby.

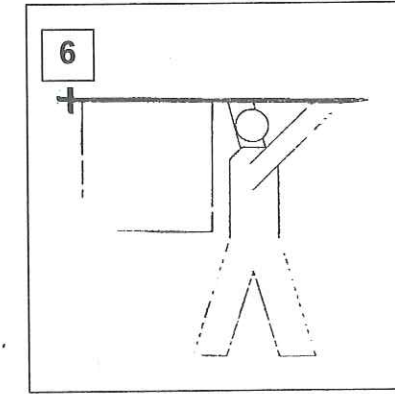

6. V určitých úsecích bohoslužby vlajkonoši pozvedají vlajku: Gloria, Evangelium a Credo.

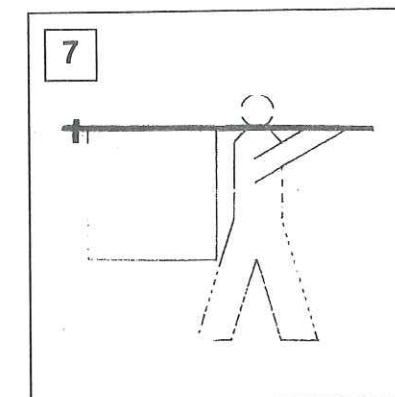

7. Třikrát skloní nosiči vlajku k zemi: když kněz proměňuje chléb a víno, při Agnus dei (Beránku Boží) a při biskupském požehnání se vlajka sklání. Průvodci vlajkonoše

stojí po jeho stranách, případně klečí. Při odchodu z kostela vlajkonoši své pořadí otáčejí: kdo vstupoval na začátku bohoslužby do kostela jako první, vychází jako poslední.



# Akce, na kterých byste neměli chybět

7.-9. března 2003

**Postavení rodiny ve sjednocené Evropě**  
Seminář ve Wildbad Kreuth, který pořádá Kolpingovo dílo Evropy ve spolupráci s nadací Hannse Seidela

(Rozšíření EU - Výzva pro Evropu; Manželství a rodina v ústavách států střední a východní Evropy v dokumentech Rady Evropy a EU; Význam podpory manželství a rodiny v Evropě, Které úkoly pro posílení manželství a rodin v Evropě stojí před společností, zvláště před Kolpingovým dílem?; Manželství a rodina z pohledu katolické sociální nauky v návaznosti na novou orientaci rodinné politiky)

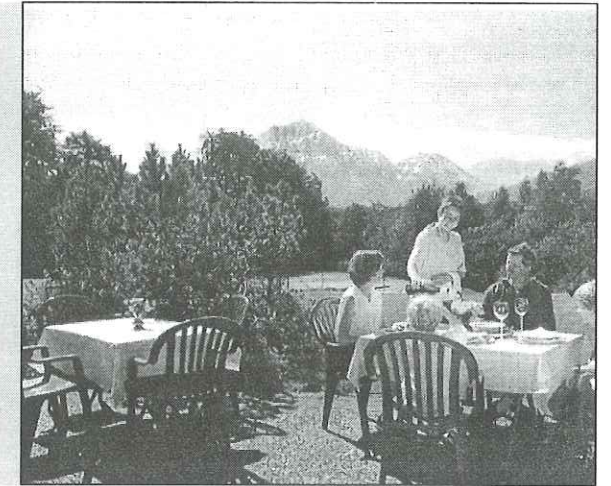

15. dubna 2003

**Pašijová hra "Co se stalo s Ježíšem?"**

Tradiční divadelní představení hrané ve žďárském přírodním areálu na Libušíně. Pod vedením předsedy KR Žďár Jiřího Cočeva se zde rozehraje velký koncert pro dvě stovky amatérských herců, kteří sem každoročně přilákají tisícovky diváků. Představení začíná ve 20.00 hodin.

## trinet

### výpočetní technika

#### SERVIS A PRODEJ

výpočetní a kancelářské techniky  
počítačových pokladen a periferií

#### GRAFICKÉ PRÁCE

kopírování, kroužková vazba,  
DTP, barevný tisk (do A1), laminování

#### TVORBA A SPRÁVA WWW



TRINET a.s., náměstí Republiky 22, 591 01 Žďár nad Sázavou  
tel.: 566 655 211, fax: 566 655 210, www.trinet.as, trinet@trinet.as

